

## Druckeinstellung

1. Den Einstellknopf nach rechts herausziehen und die Anzeige auf die gewünschte Position stellen (Abb.G).
2. Bitte beachten Sie: der weiße Teil des Bandes muss im Sichtfenster sichtbar sein.
3. Nach Einstellung des Drucks den Einstellknopf nach links in die Ausgangsstellung drücken.

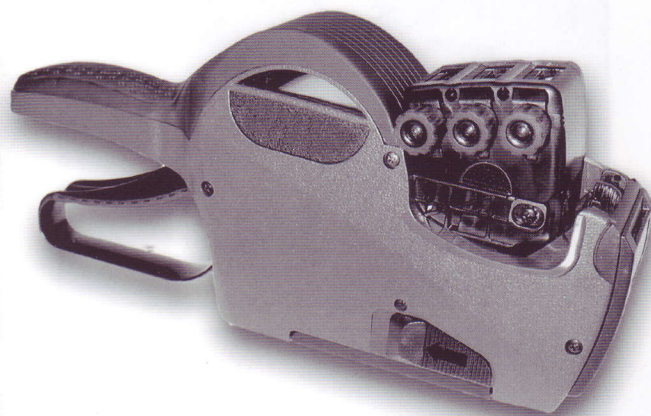
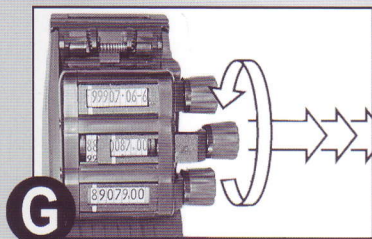

# BEDIENUNGSANLEITUNG

## EVO

## Druckjustierung

1. Lösen der Schrauben auf dem Druckkopf, damit die Führungsschiene für einen höher oder niedriger positionierten Druck justiert werden kann (Abb. H).
2. Bewegen Sie die Führungsschiene vor oder zurück, damit sich der Druck auf dem Etikett nach oben oder unten schiebt.
3. A1.Schrauben festdrehen.

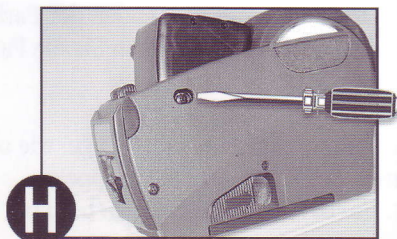

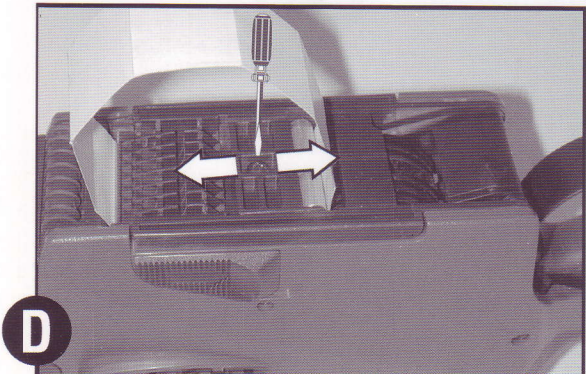
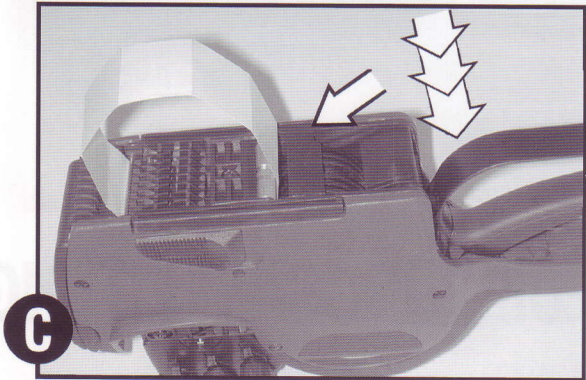
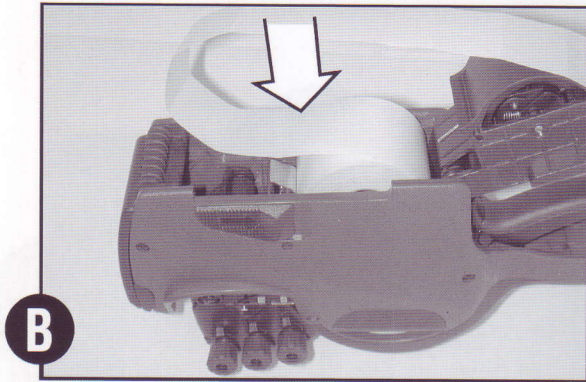
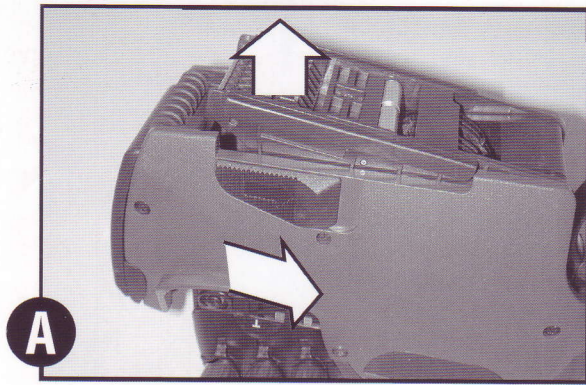

## Etikettenrollenwechsel

1. Zum Öffnen der Bodenplatte die seitlichen Halteköpfe in Pfeilrichtung schieben (Abb. A)
2. Etikettenrolle einlegen wie (in Abb. B) beschrieben.
3. Ca. 15 cm Etikettenband aus dem Handauszeichner herausziehen und die Bodenplatte schließen bis sie eingerastet ist.
4. Das Etikettenband gerade nach unten zum Transportband in Pfeilrichtung „INSERT LABEL“ einführen (Abb. C)
5. Den Handgriff des Handauszeichners drücken, um das Etikettenband durch das Transportrad zu befördern. (Abb. C) - (Abb. D)
6. Nach mehrmaligem Drücken hat sich der Handauszeichner angepasst und der Eindruck erfolgt an der richtigen Stelle des Etiketts.

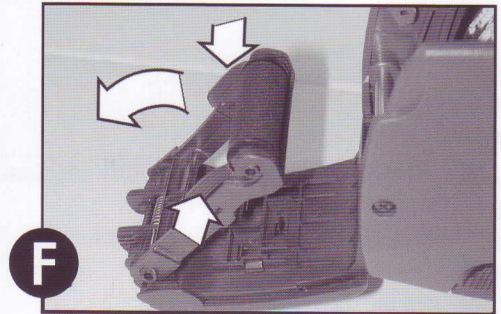
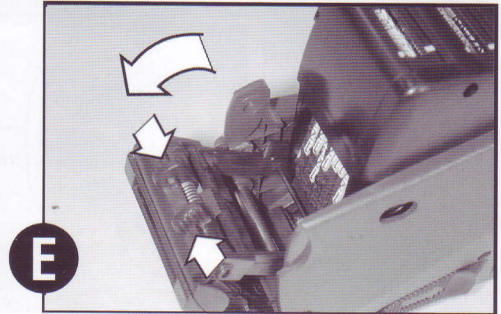

## Farbrollenwechsel

1. Die Farbrolle befindet sich hinter der Frontplatte an dem Vorderteil des Handauszeichners. Die Frontklappe öffnen indem Sie die zwei seitlichen Druckstellen nach vorne ziehen (Abb. E)
2. Drücken Sie an den Enden der Farbrolle entgegen der Federkraft und entnehmen Sie die Farbrolle aus dem Halter (Abb. F).
3. Neue Farbrolle einlegen.
4. In umgekehrter Reihenfolge, wie oben beschrieben, fortfahren. Schließen der Frontklappe.
5. **Farbrolle nicht mit Farbe bzw. Tinte befüllen.**